

INFORM CONSENT



INFORMED CONSENT PASIEN/KELUARGA UNTUK MENJADI SAMPLE DALAM PENELITIAN/PKL MAHASISWA DI WILAYAH KERJA PUSKESMAS SEPUTIH BANYAK KABUPATEN LAMPUNG TENGAH

Yang bertanda tangan dibawah ini :

Nama : *Martin*
Umur : *69 tahun*
Alamat : *Desa Sumber Baru, kec. Seputih Banyak,
Kab. Lampung Tengah*

Dengan ini menyatakan setuju dan bersedia untuk menjadi sample dan memberikan data sebagai bahan Penelitian/PKL mahasiswa yang berada di wilayah kerja Puskesmas Seputih Banyak Kabupaten Lampung Tengah

Demikian surat pernyataan ini saya buat, tanpa paksaan dari pihak manapun.

Lampung Tengah, Februari 2020

Peneliti	Saksi	Subjek
 (<i>Tika Oktaviana</i>)	 (<i>Sumini</i>)	 (<i>Martin</i>)

FORMAT PENGKAJIAN KELUARGA

A. Pengkajian

1. Data Umum

- a. Nama Keluarga (KK) :
- b. Umur :
- c. Alamat dan Telepon :
- Komposisi keluarga :

**Tabel 4.1
Komposisi Keluarga**

No	Nama	Sex	Hub.	Umur (TTL)	Pend	Pek	Status Kes
3.	Bapak T	L	Suami	59 tahun	SD	Tani	Sehat
4.	Ibu M	P	Istri	57 tahun	SD	IRT	Asam Urat. Diabetes Melitus

Genogram :

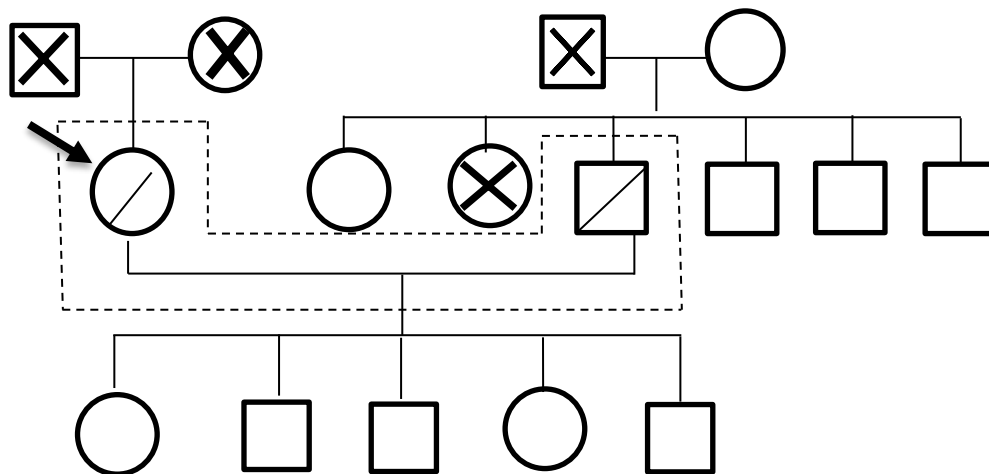

Keterangan :

9. Laki-laki



10. Perempuan



11. Keturunan



12. Menikah



13. Tinggal Serumah



14. Klien



15. Meninggal



16. Sakit



d. Tipe keluarga :

e. Suku :

f. Agama :

g. Status Sosek Keluarga :

h. Aktivitas Rekreasi :

d. Perkumpulan keluarga dan interaksi dengan masyarakat

e. Sistem pendukung keluarga

4. Struktur Keluarga

a. Pola komunikasi keluarga

b. Struktur kekuatan keluarga

c. Struktur peran

d. Nilai dan norma budaya

5. Fungsi Keluarga

a. Fungsi afektif

b. Fungsi sosialisasi

c. Fungsi perawatan keluarga

Tabel 4.2
Pemeriksaan fisik (head to toe)

Pemeriksaan	Bapak T	Ibu M
Tekanan Darah Pernapasan Nadi Suhu		
Kepala, Rambut		
Mata		
Telinga		
Hidung		
Mulut		
Leher		
Dada, Jantung		
Abdomen <ul style="list-style-type: none">• Inspeksi		
<ul style="list-style-type: none">• Auskultasi		
<ul style="list-style-type: none">• Perkusi		

• Palpasi		
Genetalia		
Ekstermitas Atas		
Bawah		

Lima tugas kesehatan keluarga :

- 1) Kemampuan mengenal masalah

- 2) Kemampuan mengambil keputusan mengenai tindakan kesehatan

- 3) Kemampuan merawat anggota yang sakit

- 4) Kemampuan keluarga memelihara/modifikasi lingkungan lingkungan rumah.

5) Kemampuan keluarga menggunakan fasilitas kesehatan

6. Stres dan Koping Keluarga

a. Stressor jangka pendek

b. Stressor jangka panjang

c. Kemampuan keluarga berespon terhadap masalah

d. Strategi koping yang digunakan

e. Strategi adaptasi disfungsional

7. Harapan Keluarga

B. Analisa Data

NO.	DATA	MASALAH KEPERAWATAN
1.	Data Subjektif : Keluarga mengatakan Data Objektif :	
2.	Data Subjektif : Keluarga mengatakan Data Objektif :	
3.	Data Subjektif : Keluarga mengatakan Data Objektif :	
4.	Data Subjektif : Keluarga mengatakan Data Objektif :	

C. Diagnosis Keperawatan

- 1.
- 2.

D. Prioritas Masalah / Skoring

NO.	KRITERIA	BBT	SKOR	PEMBAHASAN
1.	Sifat Masalah <ul style="list-style-type: none"> • Aktual (3) • Resiko (2) • Potensial (1) 	1		
2.	Kemungkinan Masalah Diubah <ul style="list-style-type: none"> • Mudah (2) • Sebagian (1) • Sulit (0) 	2		
3.	Potensial Masalah Dicegah <ul style="list-style-type: none"> • Tinggi (3) • Sedang (2) • Rendah (1) 	1		
4.	Menonjolnya Masalah <ul style="list-style-type: none"> • Dirasakan dan segera diatasi (2) • Dirasakan tetapi tidak segera diatasi (1) • Tidak dirasakan (0) 	1		
Total				

E. Rencana Asuhan Keperawatan Keluarga

Dx. Kep	Tujuan		Evaluasi		Rencana Tindakan
	Umum	Khusus	Kriteria	Standar	
1	Setelah dilakukan asuhan keperawatan keluarga,	Setelah dilakukan kunjungan diharapkan keluarga	4		

	diharapkan	dapat :			
2					

F. Implementasi dan Evaluasi Keperawatan Keluarga

Diagnosis	Tanggal/jam	Implementasi	Evaluasi (SOAP)
1 TUK 1	18 Februari 2021, 09.00 wib (Kunjungan ke)	<ol style="list-style-type: none"> 1. Mengucapkan salam 2. Menanyakan kondisi keluarga 3. Mengingatn kontrak 4. Mendiskusikan tentang 5. Memberikan kesempatan keluarga bertanya 6. Dst..... 7. Membuat kontrak pertemuan yang akan datang 	S : O : A : (sesuaikan TUK) P :

LEMBAR BALIK



ASAM URAT



TIKA OKTAVIANA

1814401002

JURUSAN DIII KEPERAWATAN

POLITEKNIK KESEHATAN TANJUNG KARANG

PENGERTIAN ASAM URAT

- ▶ Penyakit asam urat (Gout Arthritis) adalah serangan radang persendian yang berulang, yang disebabkan oleh penimbunan kristal asam urat di dalam persendian.
 - ▶ Asam urat merupakan sisa metabolisme zat purin yang berasal dari makanan dan sukar larut dalam air.
- 

Pengertian Asam Urat

Asam urat merupakan sisa metabolisme zat purin yang berasal dari makanan dan sukar larut dalam air.

Penyakit asam urat (Gout Arthritis) adalah serangan radang persendian yang berulang, yang disebabkan oleh penimbunan kristal asam urat di dalam persendian.



Normal:

Wanita : 2,6 - 6,0 mg/dl

Pria : 3,6 - 7,0 mg/dl

PENYEBAB ASAM URAT

- ▶ *Gout Arthritis* disebabkan oleh menumpuknya kristal asam urat yang dihasilkan dari metabolisme zat purin.
 - ▶ Contoh makanan yang menjadi pantangan untuk penderita asam urat seperti lauk pauk (jeroan ayam), udang, ikan asin, ikan teri, sate usus, kacang-kacangan, bayam, emping, melinjo, daun melinjo,
 - ▶ Mengonsumsi minuman berkafein tinggi. Contoh : teh, kopi, dll
- 

PENYEBAB ASAM URAT



- ☀️ Gangguan ginjal: ginjal tidak mampu membuang kelebihan asam urat
- ☀️ Makan makanan yang banyak mengandung asam urat, seperti daging, terutama jeroan, kacang-kacangan, emping, coklat, minuman yang mengandung kafein, makanan laut, bayam, kembang kol.
- ☀️ Kekurangan cairan (dehidrasi)

Tanda dan Gejala

- ❖ Kesemutan dan linu
 - ❖ Nyeri, terutama malam hari, atau pagi hari saat bangun tidur biasanya menyerang bagian sendi yang terkena terlihat bengkak, kemerahan, panas, nyeri.
 - ❖ Nyeri dipersendian biasanya terjadi dibagian seperti jari tangan, jari kaki, pergelangan tangan, siku, tumit dan lutut.
- 

Tanda dan Gejala Asam Urat

- Kesemutan dan linu
- Nyeri, terutama malam hari, atau pagi hari saat bangun tidur
- Sendi yang terkena terlihat bengkak, kemerahan, panas, nyeri
- Pada pemeriksaan asam urat, hasilnya meningkat (pria > 7 mg/dl dan wanita > 6mg/dl)



Pencegahan Asam Urat

1. Makan makanan rendah purin
2. Banyak minum air putih (min. 8 gelas/hari)
3. Konsumsi buah yang banyak mengandung vit.C (jeruk, strawberry)
4. Konsumsi makanan kaya akan potasium (pisang, kentang, jambu air)
5. Lakukan latihan pergerakan sendi
6. Olahraga ringan teratur, seperti berjalan pagi selama 15–30 menit, minimal 3x seminggu dapat mengurangi timbulnya gejala.

Pencegahan Asam Urat



Cara Merawat Keluarga dengan Asam Urat

Penatalaksanaan Herbal :

❖ Kompres Jahe

- Jahe dapat memberikan anti-inflamasi alami yang membantu mengurangi rasa nyeri, bengkak, dan ketidaknyamanan.

Caranya:

1. Jahe dibersihkan dengan cara dikupas lalu dicuci
2. Persiapkan parutan, dan parut jahe tersebut.
3. Jika, sudah diparut jahe sudah bisa digunakan untuk dikompres pada persendian yang sakit selama 10-15 menit.

Obat Tradisional Asam Urat



Caranya:

1. Jahe dibersihkan dengan cara dikupas lalu dicuci
2. Persiapkan parutan, dan parut jahe tersebut.
3. Jika, sudah diparut jahe sudah bisa digunakan untuk dikompres pada persendian yang sakit selama 10-15 menit.

STANDAR PROSEDUR PELAKSANAAN

Kompres Memakai Jahe

A. Topik

Kompres memakai jahe untuk meringankan skala nyeri pada pasien *Gout Arthritis*

B. Kompres Hangat Jahe

Kompres jahe dapat menurunkan nyeri pada persendian. Kompres jahe merupakan pengibatan tradisional atau terapi alternatif untuk mengurangi nyeri. Kompres jahe memiliki kandungan enzim siklo-oksigenasi yang dapat mengurangi peradangan, selain itu jahe juga memiliki efek farmakologis yaitu rasa panas dan pedas, dimana rasa panas ini dapat meredakan rasa nyeri, kaku, dan spasme otot atau terjadinya vasodilatasi pembuluh darah, manfaat yang maksimal akan dicapai pada waktu 20 menit.

C. Manfaat

Dari hasil kegiatan ini diharapkan pasien dapat menerapkan kompres hangat menggunakan jahe, untuk menurunkan skala nyeri pada pasien saat *Gout Arthritis* muncul kembali.

D. Prosedur Kerja

Persiapan alat dan bahan sebagai berikut:

- a. Alat
 1. Perutan jahe
 2. Baskom kecil
 3. Handuk kecil
 4. Parutan
- b. Bahan
 1. Jahe 100 gram
- c. Cara Kerja

Untuk pelaksanaan kompres jahe mengikuti langkah-langkah sebagai berikut:

1. Siapkan jahe 100 gram
2. Kupas jahe sampai bersih
3. Cuci jahe
4. Siapkan wadah baskom kecil untuk wadah parutan jahe
5. Siapkan parutan dan parut jahe
6. Jika parutan jahe sudah siap, letakan parutan jahe pada handuk kecil untuk di kompres kepersendian yang sakit tunggu 10-15 menit.

Lampiran 5

**KUISIONER PENELITIAN TINGKAT PENGETAHUAN KELUARGA
TAHAP TUMBUH KEMBANG USIA PERTENGAHAN TENTANG
GOUT ARTHTRITIS DI WILAYAH KERJA PUSKESMAS
SEPUTIH BANYAK LAMPUNG TENGAH**

I. Petunjuk Pengisian

1. Isilah data yang data pada lembar kuisioner dengan benar.
2. Pilihlah salah satu jawaban dengan cara memberi tanda ceklis (\checkmark) pada jawaban yang anda anggap benar dan sesuai kondisi anda.
3. Setelah selesai kembalikan kuisioner ini pada peneliti atau petugas yang memberikan kuisioner ini.

II. Identitas Respon

1. Nama (inisial) :
2. Umur :
3. Pendidikan :
 - a. SD
 - b. SMP
 - c. SMA
 - d. Perguruan Tinggi
4. Pekerjaan :

III. KUIISIONER PENELITIAN

No.	Pernyataan	Benar	Salah
1.	Asam urat adalah penyakit gangguan metabolic yang ditandai dengan penumpukan asam urat berlebih dalam tubuh.		
2.	Penyakit asam urat adalah penyakit menular		
3.	Kadar normal asam urat wanita 2,4 -5,7 mg/dl		
4.	Nyeri sendi, merah, bengkak, terasa bengkak adalah gejala dari penyakit asam urat		
5.	Nyeri merupakan pengalaman perasaan emosional yang tidak menyenangkan		
6.	Yang sering mengalami penyakit asam urat adalah wanita usia > 40 tahun		
7.	Makanan yang menyebabkan asam urat adalah		

	kacang-kacangan		
8.	Kompres jahe dapat mengurangi nyeri yang disebabkan oleh asam urat		
9.	Saya sering mengonsumsi bayam		
10.	Asam urat diperbolehkan untuk diurut		

Lampiran 6

DOKUMENTASI

















LEMBAR KONSUL

	POLTEKKES TANJUNGGARANG	Kode	
	PRODI D III KEPERAWATAN	Tanggal	
	TANJUNGGARANG	Revisi	
	Lembar Konsultasi Bimbingan Laporan Tugas Akhir	Halaman	

**LEMBAR BIMBINGAN LAPORAN
TUGAS AKHIR
PEMBIMBING UTAMA**

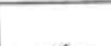
Nama Mahasiswa : TIKA OKTAVIANA
 NIM : 1814401002
 Pembimbing Utama : Anita Puri, S.Kp.,MM
 Judul Tugas Akhir :

"ASUHAN KEPERAWATAN KELUARGA GANGGUAN KEBUTUHAN NYERI PADA
 KELUARGA TN.T KHUSUSNYA NY.M DENGAN GOUT ARTHRITIS DI DESA SUMBER
 BARU KECAMATAN SEPUTIH BANYAK KABUPATEN LAMPUNG TENGAH TAHUN
 2021"

No	Hari/ Tanggal	Catatan Pembimbing	Paraf Mhs	Paraf Pembimbing
1	15/02/2021	Acc judul		
2	22/02/2021	Acc askep lanjut bab 1		
3	10/03/2021	Perbaiki bab 1 lanjut bab 2		
4	24/03/2021	Acc bab 1 lanjut bab 2 dan 3		
5	31/03/2021	Perbaiki bab 2 dan bab 3		
6	07/04/2021	Acc bab 2 dan bab 3, lanjut bab 4		
7	16/04/2021	Perbaiki bab 4 dan 5		
8	8/09/2021	Acc bab 4 dan 5		

9	28/04/2021	Acc bab 5	<i>Juf</i>	<i>su</i>
10	21/05/2021	Acc sidang hasil	<i>Juf</i>	<i>su</i>
11	18/06/2021	Pbaikan setelah sidang	<i>Juf</i>	<i>su</i>
12		Acc jilid	<i>Juf</i>	<i>su</i>

Bandar Lampung, Mei 2021
Pembimbing Utama

Anita Puri

Anita Puri, S.Kp.,MM



















NIP. 195809061981012002

	POLTEKES TANJUNGGARANG PRODI D III KEPERAWATAN TANJUNGGARANG	Kode	
		Tanggal	
	Lembar Konsultasi Bimbingan Laporan Tugas Akhir	Revisi	
		Halaman	

**LEMBAR BIMBINGAN LAPORAN
TUGAS AKHIR
PEMBIMBING PENDAMPING**

Nama Mahasiswa : TIKA OKTAVIANA
 NIM : 1814401002
 Pembimbing Pendamping : Ns. TITI ASTUTI, MKep, SpMat

Judul Tugas Akhir :
 "ASUHAN KEPERAWATAN KELUARGA GANGGUAN KEBUTUHAN NYERI PADA
 KELUARGA TN.T KHUSUSNYA NY.M DENGAN GOUT ARTHRITIS DI DESA SUMBER BARU
 KECAMATAN SEPUTIH BANYAK KABUPATEN LAMPUNG TENGAH TAHUN 2021"

No	Hari/ Tanggal	Catatan Pembimbing	Paraf Mhs	Paraf Pembimbing
1	17/02/2021	Konsul Judul		
2	23/02/2021	Acc Judul		
3	12/03/2021	Konsul penulisan bab 1, dan bab 2		
4	29/03/2021	Perbaiki → lanjut bab 3		
5	1/03/2021	perbaiki → lanjut pengumpulan data		
6	10/04/2021	Konsul bab 4 lengkap		
7	10/04/2021	konsul bab 5 lengkap		
8	11/04/2021	Perbaiki bab 4 dan 5		
9	15/05/2021	Acc bab 4 dan 5 (sidang)		

Panduan Penyusunan Laporan Tugas Akhir D III Keperawatan

10		Perbaiki setelah sidang	Jhf	JH
11		Perbaiki tulisan, saran	Jh	JH
12		Acc cetak	Jh	JH

Bandar Lampung, 01 Juni 2021
Pembimbing Pendamping



Ns. Titi Astuti, M.Kep., Sp.Mat
NIP. 196501161988032003

LEMBAR MASUKAN DAN PERBAIKAN

	POLTEKES KEMENKES TANJUNGPINRANG	KODE :
	Formulir	TGL :
	Masukan & Perbaikan KTI / Skripsi / LTA	REVISI :
		HALAMAN : 1 dari 1 Halaman

LEMBAR MASUKAN DAN PERBAIKAN

Nama Mahasiswa : Tika Oktaviana
 NIM : 181901002
 Prodi : D III Keperawatan Tanjungkarang
 Tanggal : 02 Juni 2021
 Judul Penelitian : Asuhan keperawatan keluarga gangguan kebutuhan nyeri pada keluarga usia pertengahan dengan gout arthritis di desa sumber baru, kec. Sepuluh Banyak, kab. Lampung Tengah

No	Hari/Tanggal	Catatan Pembimbing	Paraf Mhsiswa	Paraf Dosen
		<p><u>Yuni Astini</u></p> <p>Skeala nyeri →</p> <p>Data gout arthritis →</p> <p>Tika Astuti</p> <p>usia pertengahan → sesuai lanjut</p> <p>perutis → erasil asuhan yg ada di bilah</p> <p>horonya →</p> <p>RB → apa yg melatarbelakangi mengapa</p> <p>kamus ini →</p> <p>Ata 3 tahapan →</p> <p>obat : yg ada di biarkan saja →</p> <p>perawatan → teori, laktar dg kamus</p> <p>yg di buat → tak ada perubahan</p>	<p><i>[Signature]</i></p> <p><i>[Signature]</i></p> <p><i>[Signature]</i></p> <p><i>[Signature]</i></p>	<p><i>[Signature]</i></p> <p><i>[Signature]</i></p> <p><i>[Signature]</i></p> <p><i>[Signature]</i></p>

Bandar Lampung, Rabu, 02 Juni 2021

Ketua Penguji  <u>Yuni Astini, S.KM, M.Ker</u> NIP. <u>196206231980032001</u>	Anggota Penguji II  <u>Ns. Tika Astuti, M.kep. sp. Maf</u> NIP. <u>196501161988032003</u>	Anggota Penguji II  <u>Anita Ari, S.Kp. M.Si</u> NIP. <u>195809061981022002</u>
---	---	---